

MŠ – Chodská 15, 612 00 Brno

MALÝ NÁKLADNÍ VÝTAH - PROKLÁDACÍ

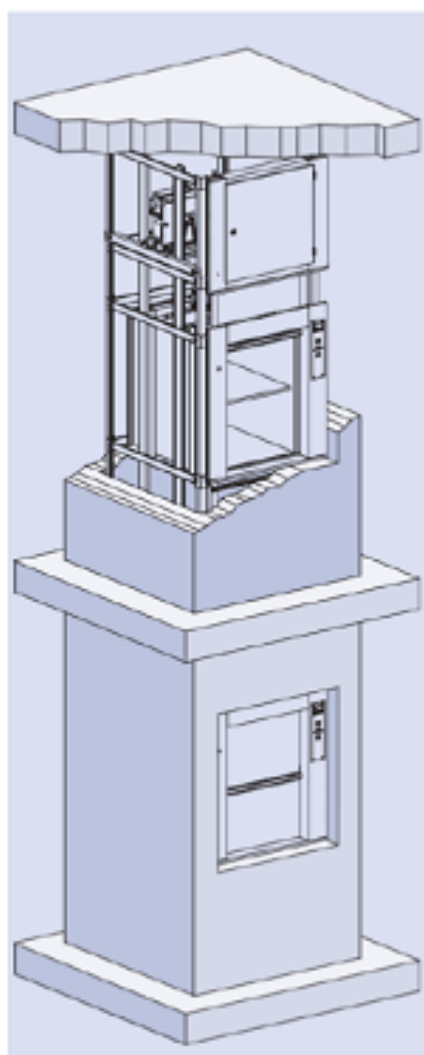

2-dílné svisle
posuvné dveře
s parapetem

TECHNICKÁ DATA MALÉHO NÁKLADNÍHO VÝTAHU BEZ DOPRAVY OSOB:

Dodávka a montáž malého nákladního výtahu včetně technické dokumentace a zkoušek. **Součástí dodávky je pomocná ocelová konstrukce**, tvořená čtyřmi rohovými profily v pozinkovaném provedení, vodorovné profily jsou z ploché oceli. Tato konstrukce je šroubovaná, sestavuje se při montáži výtahu.

Typové označení výtahu:	malý nákladní se zakázanou dopravou osob
Nosnost:	100 kg
Jmenovitá rychlost:	0,45 m/s
Počet stanic / nástupišť:	2 / 3 PROKLÁDACÍ
Označení stanic:	▲ ; ▼
Výchozí stanice:	„▲“
Provedení výtahu:	nákladní výtah se zakázanou dopravou osob s ručními křídlovými dveřmi - výtah splňuje normu ČSN-EN 81 - 3 a normy související

STROJOVNA:

- umístění:	původní strojovna nad výtahovou šachtou
- prostředí:	teplota ve strojovně v rozmezí teplot +5°C až +40°C
- provedení dveří:	NEREZ BRUS
- stupeň požární odolnosti:	EW60
- přístup do strojovny:	nový pevný žebřík

POHON:

- typ výtahového pohonu:	Trakční
- jmenovitý výkon:	1,5 kW
- jmenovitá rychlost:	0,15 m/s
- lanování:	1 : 1 (lano)
- počet jízd za hodinu:	60 - řízení
- umístění pohonu:	v původní strojovně nad výtahovou šachtou

VÝTAHOVÁ ŠACHTA:

- šířka x hloubka (WWxWD):	Cca 1 200 x 900 (mm)
- výška horní stanice (SH):	Cca 2 890 (mm)
- zdvih (H):	Cca 3 000 (mm)
- hloubka prohlubně (PH):	Cca 750 (mm)
- prostředí dle ČSN:	teplota v šachtě v rozmezí teplot +5°C / +40°C s odvětráním

ELEKTRICKÁ SÍŤ:

Elektrická soustava:	3 x 230 /400V - 50 Hz
Napájecí soustava:	3 NPE 50 Hz 230 V / TN-S
Druh řízení:	mikroprocesorové tlačítkové (vnější - kličkový přivolávač, odesílač), akustický hlásič příjezdu kabiny do stanice

KABINA:

- světlá šířka x hloubka:	Cca 800 x 700 (mm)
- světlá výška kabiny:	Cca 900 (mm)

- podlaha, stěny kabiny a strop kabiny:	NEREZ BRUS
- počet vstupů do kabiny:	2 – PROKLÁDACÍ
- kabinové dveře:	bez dveří
- zachycovače:	NE (nejsou podchozí prostory)

ŠACHETNÍ DVEŘE:

- typové označení:	Svisle posuvné bariéry
- provedení dveří:	NEREZ BRUS
- světlá šířka vstupu:	Cca 800 (mm)
- světlá výška:	Cca 900 (mm)
- stupeň požární odolnosti:	EW60

SIGNALIZACE VE STANICÍCH:

- tlačítka volby:	provedení NEREZ
- umístění přivolávačů:	na čelní stěně

NÍŽE UVEDENÉ **BUDE** SOUČÁSTÍ DODÁVKY VÝTAHU:

Demontáž původního výtahu včetně ekologické likvidace.
Kompletní technická dokumentace, kniha odborných prohlídek.
Provedení zkoušek.
Dodávka výtahu a pomocné ocelové konstrukce, montáž, dopravní výkony na místo montáže.
Související stavební a elektropráce práce.

DALŠÍ POŽADAVKY:

Sériově vyráběný výtah vyroben v zemích EU.
Původní prostor kde byl umístěn rozvaděč výtahu nebude využit pro technologii výtahu.
Nové dveře do původní strojovny s požární odolností EW60.
Doba realizace na klíč včetně max 7 pracovních dnů
Na dodávku a montáž požaduje Objednatel záruku po dobu 24 měsíců od podpisu předávacího protokolu a předání výtahu do provozu. Prodloužená záruka 60 měsíců na výtah jako celek při uzavření smlouvy na servis výtahů po celou dobu prodloužené záruky

MŠ – Chodská 15, 612 00 Brno

MALÝ NÁKLADNÍ VÝTAH - NEPROKLÁDACÍ

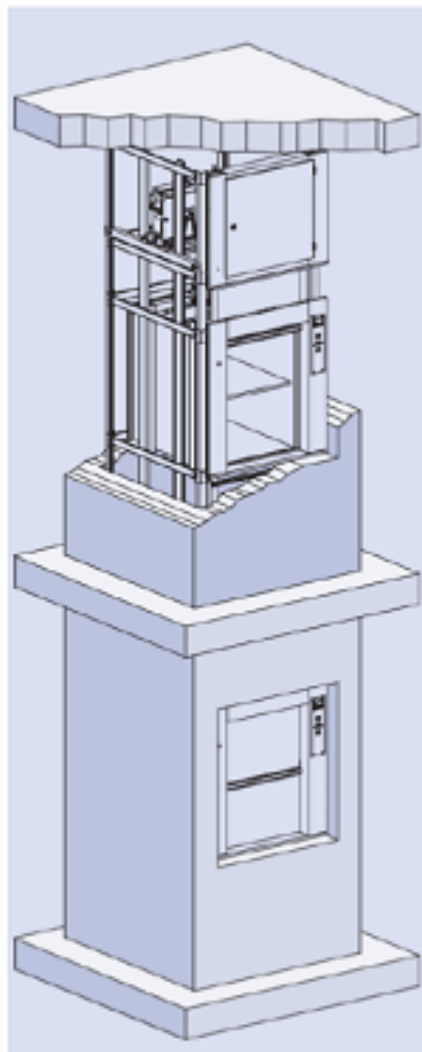

**2-dílné svisle
posuvné dveře
s parapetem**

TECHNICKÁ DATA MALÉHO NÁKLADNÍHO VÝTAHU BEZ DOPRAVY OSOB:

Dodávka a montáž malého nákladního výtahu včetně technické dokumentace a zkoušek. **Součástí dodávky je pomocná ocelová konstrukce**, tvořená čtyřmi rohovými profily v pozinkovaném provedení, vodorovné profily jsou z ploché oceli. Tato konstrukce je šroubovaná, sestavuje se při montáži výtahu.

Typové označení výtahu:	malý nákladní se zakázanou dopravou osob
Nosnost:	100 kg
Jmenovitá rychlost:	0,45 m/s
Počet stanic / nástupišť:	2 / 2 NEPROKLÁDACÍ
Označení stanic:	▲ ; ▼
Výchozí stanice:	„▲“
Provedení výtahu:	nákladní výtah se zakázanou dopravou osob s ručními křídlovými dveřmi - výtah splňuje normu ČSN-EN 81 - 3 a normy související

STROJOVNA:

- umístění:	původní strojovna nad výtahovou šachtou
- prostředí:	teplota ve strojovně v rozmezí teplot +5°C až +40°C
- provedení dveří:	NEREZ BRUS
- stupeň požární odolnosti:	EW60
- přístup do strojovny:	nový pevný žebřík

POHON:

- typ výtahového pohonu:	Trakční
- jmenovitý výkon:	1,5 kW
- jmenovitá rychlost:	0,15 m/s
- lanování:	1 : 1 (lano)
- počet jízd za hodinu:	60 - řízení
- umístění pohonu:	v původní strojovně nad výtahovou šachtou

VÝTAHOVÁ ŠACHTA:

- šířka x hloubka (WWxWD):	Cca 1 200 x 900 (mm)
- výška horní stanice (SH):	Cca 2 890 (mm)
- zdvih (H):	Cca 3 000 (mm)
- hloubka prohlubně (PH):	Cca 750 (mm)
- prostředí dle ČSN:	teplota v šachtě v rozmezí teplot +5°C/ +40°C) s odvětráním

ELEKTRICKÁ SÍŤ:

Elektrická soustava:	3 x 230 /400V - 50 Hz
Napájecí soustava:	3 NPE 50 Hz 230 V / TN-S
Druh řízení:	mikroprocesorové tlačítkové (vnější - kličkový přivolávač, odesílač), akustický hlásič příjezdu kabiny do stanice

KABINA:

- světlá šířka x hloubka:	Cca 800 x 700 (mm)
- světlá výška kabiny:	Cca 900 (mm)

- podlaha, stěny kabiny a strop kabiny:	NEREZ BRUS
- počet vstupů do kabiny:	1 – NEPROKLÁDACÍ
- kabinové dveře:	bez dveří
- zachycovače:	NE (nejsou podchozí prostory)

ŠACHETNÍ DVEŘE:

- typové označení:	Svisle posuvné bariéry
- provedení dveří:	NEREZ BRUS
- světlá šířka vstupu:	Cca 800 (mm)
- světlá výška:	Cca 900 (mm)
- stupeň požární odolnosti:	EW60

SIGNALIZACE VE STANICÍCH:

- tlačítka volby:	provedení NEREZ
- umístění přivolávačů:	na čelní stěně

NÍŽE UVEDENÉ **BUDE** SOUČÁSTÍ DODÁVKY VÝTAHU:

Demontáž původního výtahu včetně ekologické likvidace.
Kompletní technická dokumentace, kniha odborných prohlídek.
Provedení zkoušek.
Dodávka výtahu a pomocné ocelové konstrukce, montáž, dopravní výkony na místo montáže.
Související stavební a elektropráce práce.

DALŠÍ POŽADAVKY:

Sériově vyráběný výtah vyroben v zemích EU.
Původní prostor kde byl umístěn rozvaděč výtahu nebude využit pro technologii výtahu.
Nové dveře do původní strojovny s požární odolností EW60.
Doba realizace na klíč včetně max 7 pracovních dnů
Na dodávku a montáž požaduje Objednatel záruku po dobu 24 měsíců od podpisu předávacího protokolu a předání výtahu do provozu. Prodloužená záruka 60 měsíců na výtah jako celek při uzavření smlouvy na servis výtahů po celou dobu prodloužené záruky